

Mächtig

МАСКА ЗВАРЮВАЛЬНИКА з фільтром автоматичного затемнення

MWH-2/154

MWH-2/254

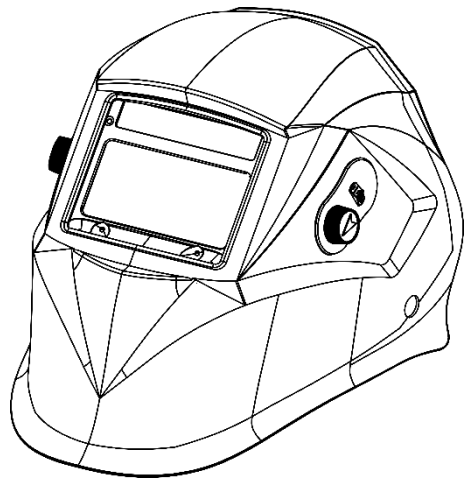
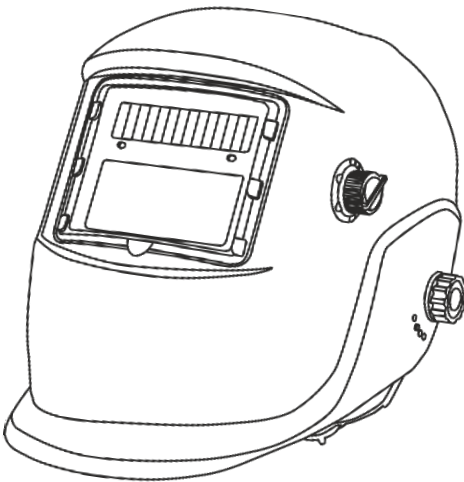

UA

ІНСТРУКЦІЯ З ТЕХНІКИ БЕЗПЕКИ ТА ЕКСПЛУАТАЦІЇ
(переклад інструкції з оригіналу)



ЗМІСТ

Вступ.....	3
1 Заходи безпеки.....	3
2 Призначення, конструкція, опис і принцип дії	4
3 Підготовка виробу до використання.....	6
4 Використання виробу.....	8
5 Технічне обслуговування виробу.....	8
6 Поточний ремонт складових частин виробу.....	9
7 Строк служби, зберігання, транспортування.....	10
8 Гарантії виробника (постачальника).....	10
9 Технічні характеристики.....	11
10 Комплектність.....	12
11 Утилізація.....	12

УВАГА! **Шановний покупець!**

Вдячні Вам за придбання маски зварювальника торгової марки **Mächtz**. Ця модель поєднує в собі сучасні конструктивні рішення, тривалий час безперервної роботи, а також прогресивний дизайн і високу якість виконання. Ми впевнені, що продукція торгової марки **Mächtz** стане Вашим помічником на довгі роки.

Під час купівлі маски зварювальника з фільтром автоматичного затемнення **MWH-2/154** або **MWH-2/254** вимагайте перевірки її працездатності та відповідності комплектності (розділ «Комплектність» Інструкції з експлуатації). Переконайтеся, що Гарантійний талон повністю і правильно заповнений.

Перед використанням маски зварювальника уважно вивчіть дану Інструкцію з експлуатації та дотримуйтесь заходів безпеки під час роботи з нею.

У процесі користування виконуйте усі вимоги Інструкції з експлуатації.

ВСТУП

Маска зварювальника з фільтром автоматичного затемнення **MWH-2/154** або **MWH-2/254** (далі – виріб, маска, маска з ФАЗ) призначена для захисту при виконанні більшості видів зварювальних робіт, таких як ручне дугове зварювання (ММАВ), зварювальні роботи напівавтоматичним зварюванням (GMAW), аргонодугове зварювання (GTAW) та плазмова різка (CUT). Може використовуватися при зачисних роботах зачисними кругами або щітками (при обробці заготовок, швів тощо). Виріб розрахований на побутове використання.

Уважно вивчіть дану Інструкцію з експлуатації, в тому числі розділ 1 «Заходи безпеки». Тільки таким чином Ви зможете навчитися правильно користуватися виробом та уникнете помилок і небезпечних ситуацій.



УВАГА! Забороняється експлуатація виробу невідготовленими до роботи людьми. Неправильна експлуатація або експлуатація ненавченою людиною може призвести до нещасного випадку. Користувач сам несе відповідальність за власну безпеку!

1 ЗАХОДИ БЕЗПЕКИ



УВАГА! Дана інструкція містить всю інформацію про виріб, необхідну для його правильного використання, обслуговування та регулювання. Звертайтеся до інструкції у разі виникнення питань стосовно експлуатації, зберігання і транспортування виробу. У разі зміни власника виробу, передайте йому дану Інструкцію з експлуатації.



УВАГА! Дана зварювальна маска не призначена для лазерного та киснево-ацетиленового зварювання або різання – вона призначена тільки для зварювання/різання, яке відбувається при створенні та використанні електричної дуги! Також не рекомендується використовувати маску, якщо дуга мерехтить. В такому випадку маску потрібно протестувати перед використанням.

1.1 Дотримуйтеся наступних правил:

- Слідкуйте за умовами робочої зони. Не користуйтеся даною маскою в загазованих або сирих приміщеннях. Не залишайте маску під дощем та не занурюйте її під воду.
- Забезпечте гарне освітлення та вентиляцію робочої зони.
- При виконанні робіт слідкуйте за тим, щоб поблизу не було сторонніх осіб, особливо дітей.
- Дана зварювальна маска непридатна для захисту від вибухонебезпечних предметів та пристроїв або корозійно-агресивних рідин.
- Якщо світлофільтр не затемнюється після запалювання дуги, негайно припиніть зварювання і зверніться до уповноваженого сервісного центру.
- Не користуйтеся маскою, якщо її елементи живлення не функціонують, це може призвести до травми очей. Перед використанням перевіряйте працездатність маски.
- Стандартні захисні пластини з полікарбонату мають бути встановлені на внутрішню й зовнішню поверхні світлофільтра. Відсутність захисних пластин може призвести до пошкодження фільтра та бути небезпечним для здоров'я. Використання маски поверх звичайних офтальмологічних окулярів, може передавати ударну дію та створювати ризик для користувача. Слідкуйте за чистотою захисних пластин.
- Забороняється використовувати розчинники для протирання світлофільтра або деталей маски.
- Регулярно очищайте поверхню світлофільтра, не використовуйте агресивні засоби для чищення. Для очищення датчиків і фотоелементів використовуйте чисту тканину з бавовни.
- Ніколи не кладіть маску та світлофільтр на гарячу поверхню. Ніколи не кладіть гарячі тримачі електродів у маску та не залишайте її поблизу відкритого вогню або гарячих робочих поверхонь.
- Забороняється розкривати картридж світлофільтра.

- Замініть зовнішню пластину при виявленні на ній тріщин, подряпин, нерівностей, потемніння.
- Рекомендована температура для використання маски: від мінус 5 °С до плюс 40 °С.
- При низькій температурі навколишнього середовища швидкість реакції РК-світлофільтра знижується, але це не впливає на характеристики захисту.
- Захисна пластина та світлофільтр не захищають від ударної дії, наприклад, від удару уламків шліфувальних кругів, вибухів або від дії агресивних рідин.
- Користувач повинен виконувати регулярні перевірки, щоб переконатися у відсутності явних ознак пошкодження виробу.
- Матеріали, що торкаються шкіри користувача, можуть викликати алергічні реакції в разі індивідуальної чутливості.
- Не допускайте модифікацій маски або світлофільтра, які не передбачені заводом-виробником.
- Не використовуйте запасні частини, які не вказані в даній Інструкції з експлуатації.
- Несанкціоновані зміни або використання неоригінальних запасних частин призводять до втрати гарантії та піддають користувача ризику отримання травм.
- Температура зберігання: від мінус 5 °С до плюс 40 °С. Якщо маска довгий час не використовується, зберігайте її в сухому, прохолодному й темному місці.

1.2 Вимоги безпеки в аварійних ситуаціях

1.1.1 В процесі роботи можуть виникнути наступні аварійні ситуації:

- загоряння обладнання, матеріалів тощо;
- ураження електричним струмом у разі пошкодження ізоляції обладнання;
- витік робочого газу;
- зворотний удар полум'я.

1.1.2 У разі виникнення аварійної ситуації необхідно:

- обгородити небезпечну зону і не допускати в неї сторонніх осіб; якщо обстановка не загрожує життю і здоров'ю працівників і не повинна призвести до більш тяжких наслідків, необхідно її зберегти такою, якою вона була на момент настання події, для проведення розслідування;
- при пожежі приступити до її ліквідації; якщо погасити пожежу своїми силами неможливо, викликати пожежну команду;
- повідомити про те, що сталося, керівника робіт.

1.1.3 Уразі настання нещасного випадку:

- негайно звільнити потерпілого від дії вражаючого фактору;
- перенести його в безпечне місце;
- визначити стан потерпілого, при необхідності надати йому домедичну допомогу, а у тяжких випадках викликати екстрену медичну допомогу.

1.1.4 При ліквідації аварійної ситуації виконувати вказівки керівника робіт.

2 ПРИЗНАЧЕННЯ, КОНСТРУКЦІЯ, ОПИС І ПРИНЦИП ДІЇ

2.1 Призначення

2.1.1 Маска зварювальника **MWH-2/154** або **MWH-2/254** з фільтром автоматичного затемнення (далі ФАЗ) є високотехнологічною продукцією, яка поєднує технологію спектральної фільтрації, технологію фотоелектричного індукційного керування з технологією РК-оптичного керування, і призначена для надійного захисту очей і обличчя користувача від іскор, бризок і шкідливого впливу ультрафіолетового та інфрачервоного випромінювання зварювальної дуги при зварюванні в режимах ММА (ММАW), MIG та MAG (GMAW), TIG (GTAW), або плазмового різання (CUT), а також при повітряному дуговому різанні вугільним електродом і при зачищенні зварних швів за допомогою зачисних кругів або щіток. Виріб розрахований на побутове використання.

2.1.2 Маска зварювальника з ФАЗ має наступні особливості:

- маска забезпечує постійний захист від впливу шкідливого ультрафіолетового (УФ) та інфрачервоного (ІЧ) випромінювання в будь-якому режимі роботи фільтра;
- простота у використанні та обслуговуванні;
- користувач, не знімаючи маски, може налаштувати ступінь затемнення, що забезпечує більш комфортну та безпечну роботу;
- для максимального комфорту передбачено багатоступеневе регулювання наголовника;
- для захисту органів дихання можливе використання маски одночасно з респіратором.

2.2 Конструкція

Загальний вигляд і складові частини маски зварювальника з ФАЗ зображені на рисунку 1 (для моделі **MWH-2/154**) і на рисунку 2 (для моделі **MWH-2/254**).



Рисунок 1



Рисунок 2

- | | |
|---|--|
| 1. Корпус маски | 10. Сенсори |
| 2. Фронтальна захисна пластина з полікарбонату | 11. Сонячна панель |
| 3. Регульований світлофільтр (ФАЗ) | 12. Регулятор затримки просвітлення світлофільтра («DELAY» – ЗАТРИМКА) |
| 4. Електричний шлейф регулятора | 13. Регулятор чутливості світлофільтра («SENSITIVITY» – ЧУТЛИВІСТЬ) |
| 5. Зовнішній регулятор ступеня затемнення світлофільтра | 14. Оглядове вікно з боку користувача |
| 6. Внутрішня захисна пластина з полікарбонату | 15. Кнопка «TEST» для діагностики працездатності світлофільтра (самодіагностика) |
| 7. Фіксувальна рамка картриджа світлофільтра | 16. Індикатор низького рівня заряду батареї |
| 8. Регульований наголовник (з елементами регулювання та фіксації) | 17. Кришка батарейного відсіку |
| 9. Оглядове вікно | |

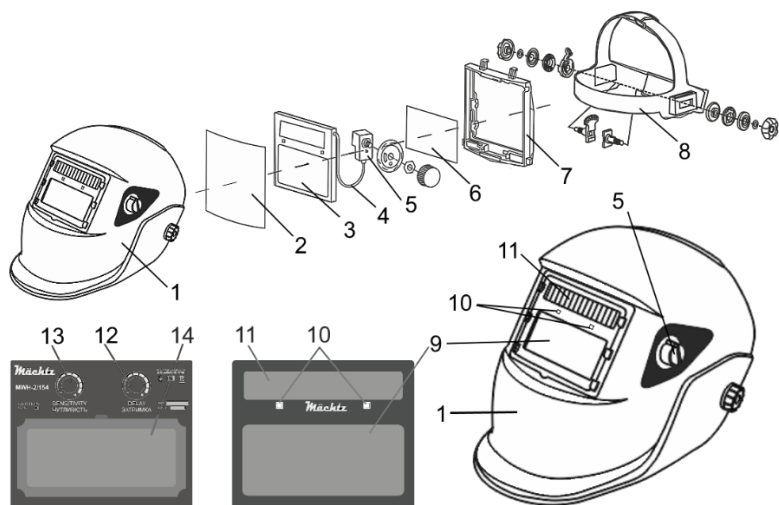
У зв'язку з постійним вдосконаленням виріб може мати незначні відмінності від опису та рисунків, які не погіршують його експлуатаційних властивостей.

2.3 Опис і принцип дії

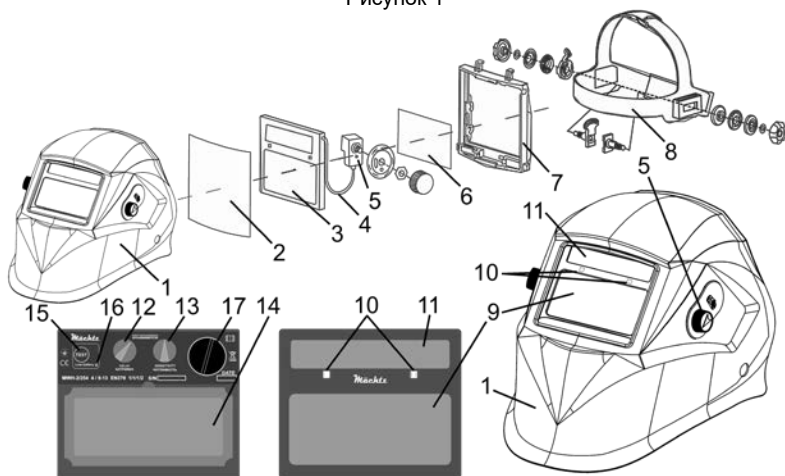
2.3.1 Обидві моделі оснащені спеціальною поворотною (вгору-вниз) системою кріплення. Коли зварювальник підіймає маску, система переміщує центр ваги маски на рівень центру голови зварювальника. Таке рішення значно знижує втому голови та шиї зварювальника і підвищує комфорт під час роботи.

2.3.2 Для захисту користувача і забезпечення комфорту при використанні обидві моделі мають регулювання часу повернення світлофільтра у початковий стан (просвітлення), налаштування чутливості світлофільтра та зовнішнє регулювання ступеня затемнення.

2.3.3 Світлофільтр (3) автоматично затемнюється при запалюванні зварювальної дуги та автоматично вертається у початковий стан (світлий фільтр) після гасіння дуги. Світлофільтр являє собою складне оптичне поєднання, що складається з двох рідиннокристалічних комірок, трьох поляризаційних плівок, захисного ультрафіолетового (УФ, UV) та інфрачервоного (ІЧ, IR) фільтра і захисного скла. Фільтр УФ-ІЧ (UV-IR) забезпечує постійний захист очей зварювальника від шкідливого впливу навіть у тому разі, якщо автоматичне затемнення світлофільтра не спрацює.

2.3.4 У початковому стані рівень затемнення світлофільтра складає 4 DIN.

2.3.5 В момент початку зварювання світлофільтр (3) автоматично перемикається в темний стан за 1/15000 секунди (для моделі **MWH-2/154**) або 1/25000 секунди (для моделі **MWH-2/254**).

2.3.6 Для оптимальної роботи виріб має два оптичні датчики (сенсори) (10) та електронний блок (контролер) обробки сигналів датчиків і керування світлофільтром з можливістю регулювання його ступеня затемнення, чутливості та часу затримки просвітлення.

2.3.7 Наявність кнопки «TEST» (15) у моделі **MWH-2/254** дозволяє виконувати перевірку працездатності світлофільтра.

2.3.8 Як джерело живлення маска використовує високоєфективну сонячну панель (11), а також має змінні літєві елементи CR2032 (1 шт. для моделі **MWH-2/154**, 2 шт. для моделі **MWH-2/254**).

2.3.9 Світлодіод «Low battery» (16) у моделі **MWH-2/254** починає світитись при появі необхідності заміни елементів живлення.

2.3.10 Для зручності користувача, виріб має регулятори кута нахилу/підйому та розміру наголовника (8).

3 ПІДГОТОВКА ВИРОБУ ДО ВИКОРИСТАННЯ



УВАГА! Забороняється починати роботу з виробом, не виконавши вимог з техніки безпеки, які зазначені у розділі 1 «Заходи безпеки» даної Інструкції з експлуатації.

3.1 Після транспортування виробу в холодних умовах перед подальшим використанням у теплом приміщенні його необхідно витримати при кімнатній температурі не менше двох годин до повного висихання вологи (конденсату) на ньому. Після цього зварювальна маска з ФАЗ готова до використання. Необхідно тільки відрегулювати наголовник і обрати необхідні параметри налаштувань.



УВАГА! Встановіть елементи живлення перед першим використанням (або видаліть ізоляційну прокладку, якщо елементи вже встановлені).

3.2 Регулювання наголовника

Відрегулюйте наголовник так, щоб маска сиділа якомога глибше та щільніше, а кут нахилу та відстань між обличчям і внутрішньою частиною маски забезпечували комфортну роботу:

3.2.1 Налаштування глибини посадки наголовника. Якщо наголовник сидить дуже низько або дуже високо, відрегулюйте глибину посадки, укоротивши або подовживши тім'яну дугу. Для цього розстебніть дугу, акуратно витягнувши стопорний штифт однієї частини дуги з отвору іншої частини. Перемістіть кінець дуги зі штифтом для зменшення або збільшення глибини посадки наголовника та застібніть дугу, акуратно вставивши штифт в отвір, який відповідає необхідній довжині дуги.

3.2.2 Налаштування окружності наголовника. Якщо наголовник сидить занадто вільно або сильно натягнутий, відрегулюйте його діаметр під розмір голови за допомогою регулятора на потиличній дузі. Для цього натисніть на регулятор, таким чином, щоб можна було регулювати діаметр наголовника, і обертайте його у напрямку руху годинникової стрілки, щоб затягнути дугу (зменшення діаметра), або у напрямку, протилежному руху годинникової стрілки, щоб послабити дугу (збільшення діаметра). Регулятор діаметра має автоблокування, тому не варто через силу обертати його, щоб уникнути пошкодження. Перевірте правильність налаштування довжини окружності наголовника, підіймаючи та опускаючи зварювальну маску. Якщо при цьому відчувається вільний хід наголовника, здійсніть повторне налаштування.

3.2.3 Налаштування кута нахилу маски. Послабте гайки-фіксатори наголовника з обох сторін маски, обертаючи кожну гайку у напрямку, протилежному руху годинникової стрілки. Надягніть маску та відрегулюйте кут її нахилу, встановивши обмежувач кута нахилу у потрібне положення (з можливих положень для налаштування).



УВАГА! Для забезпечення належної роботи маски переконайтесь в однаковому положенні обмежувачів кута нахилу з обох боків.

Переконайтеся, що кут нахилу для забезпечення комфортної роботи вибраний правильно. Затягніть гайки-фіксатори наголовника, обертаючи їх в напрямку руху годинникової стрілки, таким чином, щоб забезпечити вільне підймання та опускання маски.

3.2.4 **Налаштування відстані між очима користувача та оглядовим вікном** (для моделі **MWH-2/254**). Послабте гайки-фіксатори наголовника з обох сторін маски, обертаючи кожну гайку у напрямку, протилежному руху годинникової стрілки. Потім зміщуйте маску вперед або назад до досягнення необхідного положення. Затягніть гайки-фіксатори наголовника, обертаючи їх в напрямку руху годинникової стрілки, таким чином, щоб забезпечити вільне підймання та опускання маски.

3.3 Перед використанням:

- перевірте та видаліть зовнішню і внутрішню захисну плівку з відповідних захисних пластин з полікарбонату (2 та 6);
- якщо маска не використовувалась протягом тривалого часу, необхідно підзарядити її на сонячному світлі протягом 20-30 хвилин. Також необхідно звернути особливу увагу на чистоту сенсорів (10) і, при необхідності, очистити їх від пилу;
- перевірте всі елементи на наявність пошкоджень. Забороняється використовувати маску, якщо виявлено подряпини або тріщини на світлофільтрі (3).

3.4 Налаштування ступеня затемнення:

- виберіть необхідний рівень затемнення за допомогою регулятора (5) відповідно до конкретного виду роботи. Налаштування рівня затемнення відбувається в межах 9-13 DIN;
- в положенні «GRIND» світлофільтр автоматично не затемнюється, що сприяє досить комфортній роботі при обробці заготовок зачисним диском або щіткою. Затемнення фільтра при цьому залишається на рівні 4 DIN;



УВАГА! Світлофільтр не буде автоматично затемнюватися при появі дуги під час зварювання, якщо регулятор ступеня затемнення (5) знаходиться в положенні «GRIND» (шліфування). Тому перед кожним використанням перевіряйте правильність положення регулятора.

- виберіть необхідний рівень затемнення залежно від типу зварювального апарата та зварювальних струмів по даних таблиці 1 (дивіться розділ 4 «Використання виробу» даної Інструкції з експлуатації) або для процесу зачищення заготовок/швів.

3.5 Налаштування часу затримки переходу у світлий стан (просвітлення)

- час затримки просвітлення позначає час повернення світлофільтра із затемненого у початковий стан у співвідношенні зі струмами зварювання та інтенсивності світла. Налаштування здійснюється за допомогою регулятора (12);
- регулювання відбувається в межах 0,2-0,8 секунди для моделі **MWH-2/154** і 0,1-1,0 секунди для моделі **MWH-2/254** залежно від умов зварювання (точкове зварювання, зварювання коротким швом, зварювання великим струмом):
 - для точкового зварювання встановіть час затримки 0,2-0,3 с;
 - для зварювання великим струмом встановіть максимальний час затримки (0,8 с або 1,0 с);
 - середній час затримки використовується для більшості зварювальних робіт в приміщеннях або на вулиці.

3.6 Налаштування регулятора чутливості

Регулятор чутливості світлофільтра (13) дозволяє налаштувати час реагування сенсорів для затемнення світлофільтра. Налаштовується відповідно до багатьох факторів, таких як:

- зварювання в приміщенні або на відкритому повітрі;
- зварювання малим струмом або зварювання в темних умовах, особливо для аргонодугового зварювання слабким струмом.

3.7 Елементи живлення

Крім сонячної панелі для живлення світлофільтра застосовуються змінні літєві елементи CR2032 (1 шт. для моделі **MWH-2/154**, 2 шт. для моделі **MWH-2/254**). Завдяки наявності сонячної панелі термін служби літєвих елементів збільшується. Розряджені літєві батареї повторній зарядці не підлягають.

Для заміни елементів живлення у моделі **MWH-2/254** передбачений швидкий доступ у вигляді кришки батарейного відсіку (17, рисунок 2). Зніміть кришку, шляхом обертання її у напрямку, протилежному руху годинникової стрілки та замініть літєві батареї. У моделі **MWH-2/154**, щоб отримати доступ до елементів живлення, необхідно зняти фіксувальну рамку картриджа світлофільтра (7, рисунок 1). По центру верхньої частини картриджа знаходиться висувний слот, який утримує літєву батарею. Витягніть слот і замініть елемент живлення.

4 ВИКОРИСТАННЯ ВИРОБУ



УВАГА! Перед виконанням зварювальних робіт уважно прочитайте розділ «Заходи безпеки» даної Інструкції з експлуатації. Недотримання наведених вимог і правил зробить неефективною систему безпеки, передбачену виробником, що може стати причиною важких травм (послаблення або втрата зору, отримання опіків тощо).

4.1 Перед початком зварювання для перевірки працездатності світлофільтра натисніть і утримуйте кнопку самодіагностики «TEST» (15, рисунок 2) на світлофільтрі моделі **MWH-2/254**. Якщо все працює справно та задані оптимальні налаштування, світлофільтр перейде в стан затемнення, а при відпусканні кнопки – автоматично повернеться у початковий стан (відбудеться просвітлення фільтра).

4.2 Направте маску фронтальною стороною на джерело яскравого світла (світлові промені повинні бути спрямовані на сенсори світлофільтра). Подивіться в оглядове вікно з боку користувача (14), при цьому світлофільтр повинен бути затемненим. Закрийте доступ світлових променів до сенсорів (10) світлофільтра і переконайтесь, що він повернувся у початковий стан (відбулося просвітлення фільтра).

4.3 Залежність ступеня затемнення світлофільтра відносно режиму зварювання

Рекомендовані значення ступеня затемнення світлофільтра при виконанні зварювальних робіт наведено в таблиці 1.

Таблиця 1

Тип зварювання	Струм зварювання (А)													
	0,5	2,5	10	20	40	80	125	175	225	275	350	450		
	1,0	5	15	30	60	100	150	200	250	300	400	500		
Ручне електродове зварювання					9	10		11		12		13		
Зварювання в середовищі інертних газів (важке)*							10	11		12		13		
Зварювання в середовищі інертних газів (легке)**							10	11	12	13				
Аргонно-дугове зварювання			9	10	11	12	13							
Зварювання в захисному газі двоокису вуглецю					10	11	12	13						
Плазмова електродугова різка						11	12	13						
Плазмове дугове зварювання			9	10	11	12	13							

* - промислове напівавтоматичне дугове зварювання сталей металевим електродом з використанням захисної атмосфери з вуглекислого газу або суміші аргону та вуглекислого газу.

** - напівавтоматичне дугове зварювання легких металів та їх сплавів металевим електродом у середовищі інертного газу.



УВАГА! Не залишайте робоче місце в масці, опущеній у нижнє положення. Поверхні з яскравим світінням або сонячні промені можуть стати причиною несподіваного затемнення світлофільтра.

5 ТЕХНІЧНЕ ОБСЛУГОВУВАННЯ ВИРОБУ

5.1 Загальні вказівки

Щоб уникнути пошкоджень, для забезпечення довговічності та надійного виконання функцій виробу, необхідно регулярно виконувати описані далі роботи з технічного обслуговування. Гарантійні претензії приймаються тільки при правильному та регулярному виконанні робіт з технічного обслуговування. При недотриманні цих вимог підвищується небезпека травмування очей!

Користувач виробу може виконувати тільки роботи з догляду та технічного обслуговування, які описані в даній Інструкції з експлуатації (пункти підрозділу 5.2). Всі інші роботи повинні виконуватися тільки в уповноважених сервісних центрах ТМ **Mähtz**.

5.2 Порядок технічного обслуговування

Для забезпечення надійної роботи виробу протягом тривалого періоду експлуатації та зберігання, своєчасно й регулярно виконуйте нескладні роботи з технічного обслуговування, описані в даному розділі Інструкції з експлуатації.

5.2.1 Комплекс робіт з технічного обслуговування виробу містить в собі:

- огляд корпусу, частин та деталей на відсутність механічних і термічних пошкоджень перед кожним використанням та впродовж використання;
- очищення корпусу, захисних пластин, картриджа світлофільтра, наголовника від пилу та бруду;
- перевірку працездатності світлофільтра.

5.2.2 У разі виявлення механічних та (або) термічних пошкоджень виробу необхідно звернутися до уповноваженого сервісного центру. Технічне обслуговування виробу виконуйте не рідше одного разу на місяць з метою видалення пилу та бруду, які накопичуються на картриджі світлофільтра.

5.2.3 Під час очищення картриджа світлофільтра використовуйте чисту тканину з бавовни, яка зволожена у неагресивній рідині (слабкий мильний розчин, засіб для миття скла). Для очищення виробу не використовуйте розчинники, абразивні матеріали або речовини, які містять в собі мастильні матеріали.

5.2.4 При очищенні виробу від пилу та бруду не перегинайте електричний шлейф та не докладайте зусиль до деталей маски, щоб уникнути їх пошкодження.

5.2.5 Захисні пластини світлофільтра знімаються у наступних випадках:

- зняття захисної плівки із захисних пластин перед першим використанням виробу;
- видалення з поверхонь пластин пилу та бруду;
- заміни захисних пластин;
- обслуговування картриджа світлофільтра.

5.2.6 Очищення захисних пластин:

- вставте палець у виїмку та потягніть пластину вгору за її центральну частину, щоб пластинка вийшла із зачеплення «лапок» (втягуйте пластину акуратно, щоб не порізати пальці);
- перевірте пластину на предмет пошкодження (за потреби замініть), видаліть з пластинки пил та бруд;
- акуратно встановіть пластину на штатне місце і переконайтеся, що вона надійно притиснута з двох сторін фіксувальними «лапками».



УВАГА! У разі виникнення труднощів під час виконання технічного обслуговування виробу слід звернутися за допомогою до уповноваженого сервісного центру.

5.3 Періодична перевірка і періодичне технічне обслуговування

5.3.1 Періодична перевірка і періодичне технічне обслуговування виконуються після закінчення гарантійного строку експлуатації виробу, а потім не рідше одного разу на 6 місяців.

5.3.2 Періодичну перевірку та періодичне технічне обслуговування рекомендується виконувати в уповноважених сервісних центрах ТМ **Mächtz** (перелік і контактні дані сервісних центрів зазначено на офіційному сайті machtz.com.ua).



УВАГА! Технічне обслуговування повинно виконуватися регулярно протягом усього строку служби виробу. Без виконання технічного обслуговування покупець втрачає право гарантійного обслуговування.

5.3.3 За рекомендованих умов експлуатації виріб буде справно працювати весь гарантований строк служби. Дотримання правил користування дозволить уникнути передчасного виходу з ладу окремих частин та всього виробу в цілому.

5.3.4 Якщо виріб внаслідок інтенсивної експлуатації потребує періодичного обслуговування, то ці роботи виконуються коштом споживача. Технічне обслуговування в сервісних центрах не входить у гарантійні зобов'язання виробника і продавця. Сервісні центри надають платні послуги при виконанні періодичного технічного обслуговування.

5.3.5 Після закінчення строку служби можливе використання виробу за призначенням, якщо його стан відповідає вимогам безпеки та виріб не втратив своїх функціональних властивостей. Висновок видається уповноваженими сервісними центрами ТМ **Mächtz**.

6 ПОТОЧНИЙ РЕМОНТ СКЛАДОВИХ ЧАСТИН ВИРОБУ

6.1 Можливі несправності та способи їх усунення

Перелік можливих несправностей та способів їх усунення наведено в таблиці 2.

Таблиця 2

Опис несправності	Можлива причина	Способи усунення
Нерівномірне затемнення світлофільтра	Вийшов з ладу світлофільтр	Зверніться до сервісного центру

Опис несправності	Можлива причина	Способи усунення
Світлофільтр не затемнює оглядове вікно або відбувається мерехтіння у вікні	Зовнішня захисна пластина забруднена або пошкоджена	Очистьте або замініть захисну пластину
	Сенсори забруднені або закриті від проникнення променів світла	Очистьте поверхню сенсорів, переконайтеся, що сенсори не закриті від променів світла
	Вибрано режим «GRIND» (шліфування)	Відрегулюйте ступінь затемнення світлофільтра
	Сенсори пошкоджені	Зверніться до сервісного центру
Світлофільтр залишається затемненим після того, як дуга згасла, або коли дуга відсутня	Минув термін придатності літєвих елементів живлення	Замініть літєві елементи живлення
Світлофільтр залишається затемненим після того, як дуга згасла, або коли дуга відсутня	Сенсори забруднені або закриті від проникнення променів світла	Очистьте поверхню сенсорів, переконайтеся, що сенсори не закриті від променів світла
Тріщина на світлофільтрі	 При виникненні такої проблеми НЕГАЙНО!!! припиніть використання даного виробу. Можливе порушення захисту від УФ/ІЧ випромінювання з ймовірністю отримання опіків очей та шкіри	
Бризки металу при зварюванні ушкоджують світлофільтр	Відсутня, пошкоджена, розбита, покрита тріщинами або викривлена зовнішня захисна пластина	Замініть зовнішню захисну пластину
Повільний відгук світлофільтра	Занадто низька температура навколишнього середовища	Дотримуйтесь температурного режиму експлуатації в діапазоні від мінус 5 °С до плюс 40 °С
Світлофільтр недостатньо затемнено	Неправильне налаштування ступеня затемнення світлофільтра	Відрегулюйте ступінь затемнення світлофільтра
Світлофільтр просвітлюється під час післясвітіння у зоні робіт	Неправильне налаштування затримки просвітлення	Відрегулюйте затримку просвітлення
Світлофільтр не затемнюється при запаленні дузі	Неправильне налаштування чутливості світлофільтра	Відрегулюйте чутливість світлофільтра
Недостатній огляд зони робіт	Забруднена або пошкоджена зовнішня/внутрішня захисна пластина	Очистьте або замініть забруднені/пошкоджені пластини
	Неправильне налаштування ступеня затемнення світлофільтра	Відрегулюйте ступінь затемнення світлофільтра
	Недостатнє освітлення робочого місця	Забезпечте достатнє освітлення
Маска погано тримається на голові	Неправильне регулювання наголовника	Правильно відрегулюйте наголовник

6.2 Ремонт виробу повинен виконуватися спеціалізованим підрозділом в уповноважених сервісних центрах ТМ **Mächtz**. Перелік і контактні дані сервісних центрів зазначено на офіційному сайті machtz.com.ua.

7 СТРОК СЛУЖБИ, ЗБЕРІГАННЯ, ТРАНСПОРТУВАННЯ

7.1 Строк служби виробу становить 3 роки. Зазначений строк служби дійсний при дотриманні споживачем вимог даної Інструкції з експлуатації. Дата виробництва вказана на табличці виробу.

7.2 Виріб, очищений від пилу та бруду, повинен зберігатися в пакуванні заводу-виробника в сухих провітрюваних приміщеннях при температурі навколишнього середовища від мінус 5 °С до плюс 40 °С, відносній вологості повітря не більше 80% і відсутності прямого впливу атмосферних опадів. Пакування повинне зберігатися до закінчення гарантійного строку експлуатації виробу. Забороняється зберігати маску в одному приміщенні з легкозаймистими речовинами, кислотами, лугами, мінеральними добривами та іншими агресивними речовинами.

7.3 Транспортування виробу має здійснюватися в закритих транспортних засобах відповідно до правил перевезення вантажів, що діють на транспорті даного виду.

8 ГАРАНТІЯ ВИРОБНИКА (ПОСТАЧАЛЬНИКА)

8.1 Гарантійний строк (гарантійний термін) експлуатації виробу дивіться у Гарантійному талоні. Претензії від споживачів на території України приймає ТОВ «ДТІ Груп», 49111, м. Дніпро, шосе Запорізьке, 26.

8.2 Під час купівлі виробу:

- повинен бути правильно оформлений Гарантійний талон (стояти печатка або штамп з реквізитами організації, яка реалізувала виріб, дата продажу, підпис продавця, найменування моделі та серійний номер виробу);

- переконайтеся в тому, що серійний номер виробу відповідає номеру, вказаному в Гарантійному талоні;
- перевірте наявність пломб на виробі (якщо вони передбачені виробником);
- перевірте комплектність і працездатність виробу, а також зробіть огляд на предмет зовнішніх пошкоджень, тріщин і сколів.

Кожен виріб комплектується фірмовим Гарантійним талоном ТМ **Mächtz**. При відсутності в Гарантійному талоні дати продажу або підпису (печатки) продавця, гарантійний строк розраховується від дати виготовлення виробу.

8.3 У випадку виходу виробу з ладу протягом гарантійного строку експлуатації з вини заводу-виробника власник має право на безплатний ремонт.

Для гарантійного ремонту власнику необхідно звернутися до сервісного центру з виробом і повністю та правильно заповненим Гарантійним талоном (заповнюється під час купівлі виробу). Задоволення претензій споживачів на території України здійснюється відповідно до Закону України «Про захист прав споживачів». При гарантійному ремонті строк гарантії виробу продовжується на час його ремонту.

Гарантійне та післягарантійне обслуговування виробів ТМ **Mächtz** на території України виконується в уповноважених сервісних центрах, перелік і контактні дані яких зазначено на офіційному сайті **machtz.com.ua**.



УВАГА! Перелік сервісних центрів може бути змінений. Актуальну інформацію про контактні дані сервісних центрів на території України можна дізнатись на офіційному сайті **machtz.com.ua**.

8.4 Гарантія не поширюється:

- на частини та деталі, що швидко зношуються (корпус маски, наголовник, захисні пластини);
- в разі природного зношування виробу (повне вироблення ресурсу, сильне внутрішнє та зовнішнє забруднення);
- у випадку з видаленим, стертим або зміненим серійним номером виробу;
- при появі несправностей, викликаних дією форс-мажорної ситуації (нешасний випадок, пожежа, повінь, удар блискавки тощо);
- якщо виріб розбирався або ремонтувався протягом гарантійного строку самостійно або із залученням третіх осіб, не уповноважених виробником (постачальником) на виконання гарантійного ремонту.



УВАГА! Забороняється вносити в конструкцію виробу зміни та виконувати доопрацювання, які не передбачені заводом-виробником.

9 ТЕХНІЧНІ ХАРАКТЕРИСТИКИ

Основні технічні характеристики масок зварювальника з фільтром автоматичного затемнення **MWH-2/154** і **MWH-2/254** наведені в таблиці 3.

Таблиця 3

Найменування параметра	Значення	
	MWH-2/154	MWH-2/254
Розмір світлофільтра, мм	110x90x10	110x90x10
Розмір оглядового вікна, мм	93x43	93x43
Затемнення у світлому стані	4 DIN	4 DIN
Затемнення у темному стані	9-13 DIN	9-13 DIN
Час перемикання у темний стан, с	1/15000	1/25000
Час перемикання у світлий стан, с	0,2-0,8	0,1-1,0
Електроживлення	сонячна панель + батарея CR2032	сонячна панель + дві батареї CR2032
Оптичний клас світлофільтра	1/2/1/2	1/1/1/2
Кількість сенсорів	2	2
Можливість самодіагностики світлофільтра	ні	так
Вага нетто/брутто, кг	0,5/0,7	0,5/0,7

Гарантійний строк (гарантійний термін) експлуатації виробу дивиться у Гарантійному талоні. Дата виготовлення вказана на таблиці виробу. Постачальник: ТОВ «ДТІ Груп», 49111, м. Дніпро, шосе Запорізьке, 26. Виробник: «Махтз Індастрі Груп Іст Департамент», розташований за адресою 26/1000, Джинхай роуд, Пудонг, Шанхай, КНР.

Строк служби виробу становить 3 роки з моменту купівлі. Термін придатності 10 років. Гарантійний термін зберігання 10 років.

Умови зберігання: зберігати в сухому місці, захищеному від впливу вологи та прямих сонячних променів, при температурі від мінус 5 °С до плюс 40 °С, відносній вологості повітря не більше 80% і відсутності прямої дії атмосферних опадів.

Правила та умови ефективного й безпечного використання виробу вказані в Інструкції з експлуатації. Виріб не містить шкідливих для здоров'я речовин.

Претензії споживачів на території України приймає ТОВ «ДТІ Груп». Ремонт і технічне обслуговування необхідно здійснювати в уповноважених сервісних центрах ТОВ «ДТІ Груп». Перелік і контактні дані сервісних центрів зазначено на офіційному сайті **machtz.com.ua**.

Виріб за своєю конструкцією та експлуатаційним характеристикам відповідає вимогам до безпеки та охорони здоров'я, встановленими Технічним регламентом засобів індивідуального захисту, затвердженого Постановою КМУ №771 від 21.08.2019 р. (відповідає вимогам нормативних документів України, а саме ДСТУ EN 175:2001 (EN 175:1997, IDT), ДСТУ EN 379:2017 (EN 379:2003 + A1:2009, IDT), ДСТУ EN 166:2017 (EN 166:2001, IDT)).

10 КОМПЛЕКТНІСТЬ

Комплектність масок зварювальника з фільтром автоматичного затемнення **MWH-2/154** і **MWH-2/254** зазначена в таблиці 4.

Таблиця 4

Найменування	Кількість, од.	
	MWH-2/154	MWH-2/254
Маска зварювальника з ФАЗ MWH-2/154	1	-
Маска зварювальника з ФАЗ MWH-2/254	-	1
Інструкція з експлуатації	1	1
Гарантійний талон	1	1
Пакувальна коробка	1	1

Виробник залишає за собою право на внесення змін в технічні характеристики та комплектацію виробу без попереднього повідомлення.

11 УТИЛІЗАЦІЯ

Не викидайте виріб, приладдя й пакування разом з побутовим сміттям. Виріб, який відслужив свій строк, слід здавати на екологічно чисту утилізацію (рециркуляцію) відходів на підприємства, що відповідають умовам екологічної безпеки.



УВАГА! Ремонт, модифікація та перевірка виробів ТМ Mächtz повинні виконуватися тільки в уповноважених сервісних центрах ТМ Mächtz. При використанні або техобслуговуванні виробу завжди слідкуйте за виконанням усіх правил та норм безпеки.



Повний перелік моделей та аксесуарів до інструменту ви можете подивитися на фірмовому сайті **machtz.com.ua**